







PREMIS 200

PUERTA AUTOMÁTICA BATIENTE
MANUAL DE USO Y MANTENIMIENTO

www.erreka.com

Indicaciones generales de seguridad	4	
Símbolos utilizados en este manual _____	4	
Alcance e Importancia de este manual _____	4	
Uso y mantenimiento previstos _____	4	
Precauciones generales, durante el uso y durante el mantenimiento _	4	
Elementos de seguridad de la instalación _____	4	
Descripción y funcionalidades	5	
Introducción _____	5	
Características técnicas _____	5	
Descripción general _____	5	
Elementos de seguridad _____	6	
Uso y configuración	7	
Funcionamiento _____	7	
Llave exterior (impulso de apertura/ impulso de cierre) _____	9	
Configuración de parámetros de usuario _____	9	
Localización de fallos y modo de actuación _____	11	
Servicio de asistencia técnica _____	13	
Mantenimiento y modificaciones	14	
Mantenimiento _____	14	
Garantía _____	14	
Libro de mantenimiento _____	15	

ADVERTENCIAS PARA EL DESGUACE

Cuando este producto llegue al final de su vida útil, debe ser desmantelado por personal cualificado.

Este producto está compuesto por materiales diversos, algunos pueden reciclarse y otros deben eliminarse. Es necesario informarse sobre los sistemas de reciclado y eliminación previstos por las normas locales vigentes.

Algunas partes de este producto pueden contener sustancias contaminantes o peligrosas que si se liberan al medio ambiente, podrían dañar el mismo y la salud humana.

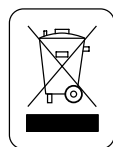

Está prohibido eliminar este aparato junto con los desechos domésticos. Realice una recogida selectiva según las normas locales.

1 SÍMBOLOS UTILIZADOS EN ESTE MANUAL

En este manual se utilizan símbolos para resaltar determinados textos. Las funciones de cada símbolo se explican a continuación:

▲ Advertencias de seguridad que si no son respetadas podrían dar lugar a accidentes o lesiones.

☞ Detalles importantes que deben ser tenidos en cuenta.

i Información adicional de ayuda.

♻ Información referente al cuidado del medio ambiente.

2 ALCANCE E IMPORTANCIA DE ESTE MANUAL

En este manual se describe el funcionamiento de la instalación, así como su correcto uso y su mantenimiento.

▲ Lea completamente este manual, consérvelo y respete todas las indicaciones. En caso contrario podrían producirse accidentes y averías, y perdería la garantía comercial.

i Así mismo, en este manual se proporciona valiosa información que le permitirá comprender al máximo todas las prestaciones de su instalación.

☞ Este manual es parte integrante del producto. Consérvelo para futuras consultas y transmítalo en caso de cambio de propietario.

3 USO Y MANTENIMIENTO PREVISTOS

▲ Utilice la puerta tal y como se describe en este manual. Cualquier uso distinto al indicado en este manual se considera inadecuado y por tanto peligroso, ya que podría originar accidentes y averías.

▲ No permita que los niños o personas discapacitadas utilicen los dispositivos de control del accionador.

▲ Realice el mantenimiento tal y como se describe en el presente manual. En caso contrario, podrían producirse accidentes y averías y perdería la garantía del producto.

▲ Por razones de seguridad, cualquier modificación en la instalación debe registrarse en el apartado correspondiente de este manual.

4 PRECAUCIONES GENERALES, DURANTE EL USO Y DURANTE EL MANTENIMIENTO

La instalación ha sido realizada por un instalador profesional empleando elementos de automatización siguiendo las indicaciones de las normas europeas correspondientes.

Sin embargo, debido a la naturaleza del producto, permanecen ciertos riesgos residuales que no pueden ser eliminados mediante el diseño y la fabricación. Por ello, debe prestar atención a las advertencias de seguridad que se indican en este manual.

5 ELEMENTOS DE SEGURIDAD DE LA INSTALACIÓN

Los Accesos Automáticos ERREKA permiten cumplir, todos los requisitos de seguridad exigidos por las normas europeas aplicables.

Los elementos de seguridad de la instalación se describen en el apartado "Elementos de seguridad" en la página 6.

1 INTRODUCCIÓN

El presente manual se ha redactado conforme a las normas internacionales UNE-EN-ISO 12100 y UNE EN 16005.

Los operadores Erreka están diseñados para un uso intensivo, garantizando un máximo nivel seguridad y larga vida útil.

La información de este manual concierne al modelo PREMIS200 (operador para puertas batientes peatonales) y describe las instrucciones necesarias para el correcto manejo y funcionamiento de la puerta automática.

2 CARACTERÍSTICAS TÉCNICAS

CARACTERÍSTICA	PREMIS 200	PREMIS 200M
Dimensiones	Operador 644x75x138 mm	
Alimentación (V/Hz)	230 V - 50 Hz	125 V - 60 Hz
Potencia consumida (W)	100W	
Tensión motor (Vdc)	40V	
Velocidad de apertura	Ajustable 3 - 10 segundos	
Velocidad de cierre	Ajustable 5 - 10 segundos	
Par máx (Nm)	50	
Ángulo de apertura	Ajustable de 0 -100° (con tope mecánico)	
Máximo: Peso / Ancho puerta	400kg o 1.400mm	
Uso	Intensivo	
Fusible entrada de red	4 A (5X20)	
Alimentación periféricos (voltaje)	24 voltios	
Alimentación periféricos (intensidad)	1,5 Amperios	
Temperatura de servicio (°C)	-20° C - 50°C	
Grado de protección (IP)	IP52	



3 DESCRIPCIÓN GENERAL

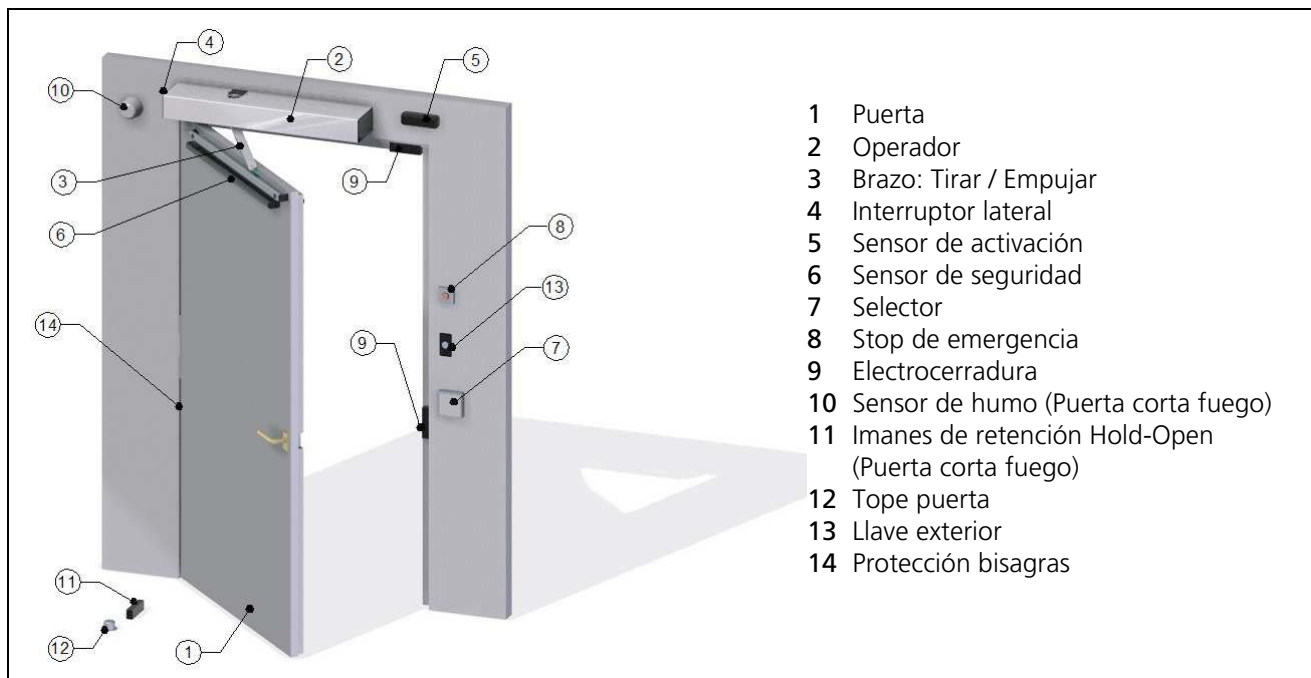

4 ELEMENTOS DE SEGURIDAD

Este operador cumple con todos los estándares de seguridad actuales. Sin embargo, la instalación completa incluye, aparte de el operador mencionado en estas instrucciones, otros elementos que deben adquirirse por separado.

La seguridad de la instalación completa depende de todos los elementos instalados. Instale solo componentes Erreka para garantizar el correcto funcionamiento.

4.1 Seguridad mediante control electrónico

El operador se puede configurar en LOW ENERGY o FULL ENERGY:

- **LOW ENERGY:** de acuerdo a los requerimientos de funcionamiento a baja energía de la EN 16005. Los parámetros de accionamiento se ajustan según las especificaciones de la norma respectiva:
 - Fuerza de impacto dinámico, bajas velocidades, reducción de fuerzas estáticas, etc.

⚠ Debido a las tolerancias del sistema, las fuerzas reales en el panel de la puerta deben ser medidas después configurar la puerta en "low energy" y si es necesario modificar algún parámetro para cumplir con las normas.

- **FULL ENERGY:** se puede hacer uso de todo el rango de ajustes de los parámetros de velocidad de apertura y cierre, así como el par de apertura y cierre.

⚠ Es obligatorio utilizar sensores de seguridad para cumplir la norma 16005.

4.2 Seguridad en apertura y cierre mediante sensores de seguridad

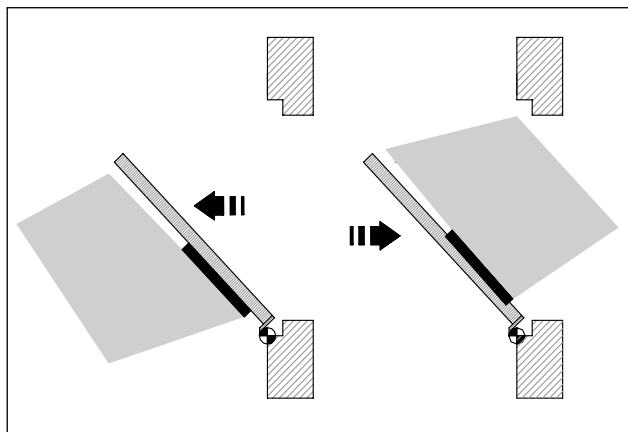

FULL ENERGY: En instalaciones con el operador configurado como full energy se deben instalar:

4.2.1 Sensor de seguridad en Apertura

Si durante la apertura se activa el dispositivo de seguridad en apertura, la puerta se para. Si se desactiva, la puerta sigue abriendo en velocidad lenta todo el recorrido o hasta una nueva activación de seguridad.

4.2.1 Sensor de seguridad en Cierre

Si durante el cierre se activa el dispositivo de seguridad en cierre, la puerta invierte la marcha y abre todo el recorrido. La puerta permanece en dicha posición hasta que se desactive la señal.

⚠ Se deben evitar elementos que puedan influir en esta zona de presencia, elementos como plantas, alfombras, etc.

Los sensores de seguridad que se instalen, deben de tener una entrada de test que permita monitorizar su correcto funcionamiento. En caso de fallo en test la puerta pasa a MODO MANUAL.

4.3 Seguridad mecánicamente

Es aconsejable proteger las zonas peligrosas (bisagras, etc) de la puerta mediante protecciones de seguridad.

1 FUNCIONAMIENTO

1.1 Selector Digital (DIG SEL02)

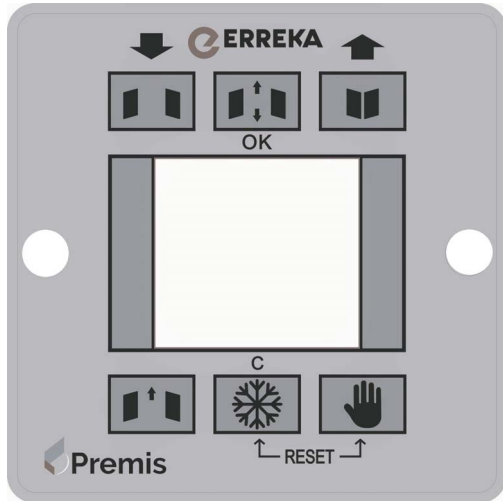

Símbolo	Función	Descripción
	Puerta Abierta	La puerta se abre y permanece abierta en posición de apertura máxima.
	Automático	La puerta al recibir una señal desde el contacto de radar, abre, permanece abierta durante el tiempo programado y vuelve a cerrar.
	Puerta cerrada	La puerta se cierra y en caso de que disponga de electrobloqueo, se activa evitando que la puerta pueda ser abierta.
	Única dirección	La puerta solo se abre de modo automático en un sentido (solo entrada o solo salida). Se configura el sentido desde selector digital. La puerta cuando está cerrada está bloqueada si la puerta dispone de electro-cerradura.
	Invierno (puertas dobles)	En puertas dobles el modo al activar el modo Invierno solo una de las puertas realizará maniobras de apertura o cierre, la otra se considera como una puerta fija.
	Manual	La puerta se para y el motor se libera para poder mover la puerta de forma manual.



- Para realizar un **reset**, pulsar a la vez durante 3 segundos las 2 teclas: y .
- Para **bloquear** el selector (de modo que nadie pueda manipular y cambiar modos o parámetros): pulsar durante 3 segundos las siguientes teclas:









Para **desbloquear** repetir la secuencia.

- Cuando el selector está bloqueado aparece el siguiente icono en la pantalla. Mientras aparezca este icono las teclas del selector se inutilizan hasta que se desbloquee y desaparezca el icono.

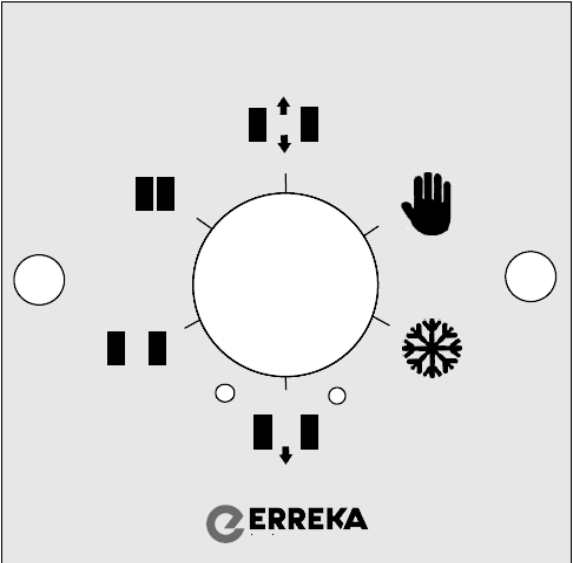
1.2 Selector Rotativo (ROT SEL01)

El selector rotativo de llave no permite la regulación de la puerta.

Para modificar los parámetros de la puerta será necesario conectar el Selector digital.

	Símbolo	Función	Descripción
		Puerta Abierta	La puerta se abre y permanece abierta en posición de apertura máxima.
		Puerta cerrada	La puerta se cierra y en caso de que esté instalado el electrobloqueo se activa para evitar que la puerta pueda ser abierta.
		Automático	La puerta al recibir una señal desde el contacto de radar, abre, permanece abierta durante el tiempo programado y vuelve a cerrar.
		Manual	La puerta se para y el motor se libera para poder desplazar la hoja de forma manual.
		Invierno (puertas dobles)	En puertas dobles el modo al activar el modo Invierno solo una de las puertas realizará maniobras de apertura o cierre, la otra se considera como una puerta fija.
		Única dirección	La puerta solo se abre de modo automático en un sentido (solo entrada o solo salida). Se configura el sentido desde selector digital. La puerta cuando está cerrada está bloqueada si la puerta dispone de electro-cerradura.

- Para realizar un **reset**, pulsar con una punta el pulsador oculto situado a la derecha del icono de sólo salida.

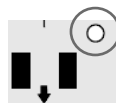

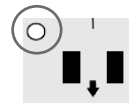

- En caso de error el led indicador situado a la izquierda del icono de "solo salida" empezará a parpadear.



2 LLAVE EXTERIOR (IMPULSO DE APERTURA/ IMPULSO DE CIERRE)

La llave exterior permite la apertura y cierre de la puerta desde el exterior.

Modo	Función	Descripción
	 Impulso de cierre	Cada vez que se activa el impulso de cierre, la puerta se cierra y se queda en esa posición. Aunque caiga la corriente de alimentación la puerta permanecerá cerrada.
	 Impulso de apertura	A cada activación del impulso de apertura la puerta realiza un ciclo de apertura y cierre. Después del ciclo se va al modo indicado en el selector digital o rotativo.

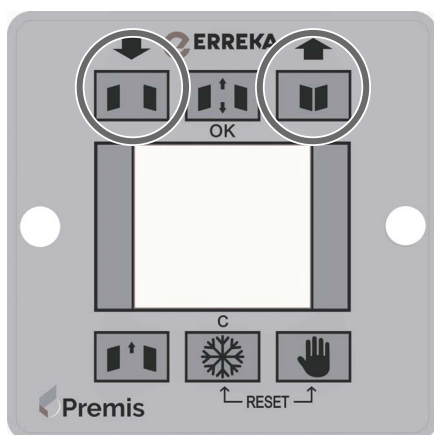

3 CONFIGURACIÓN DE PARÁMETROS DE USUARIO



El selector digital permite configurar algunos parámetros básicos desde el selector digital.

Se accede pulsando a la vez 2 teclas durante 3 segundos:  y .

Para validar el cambio o ir adelante en el menú pulsar  y para salir o ir para atrás en el menú pulsar .

Utilizar  o  para desplazarse por los menús y aumentar o reducir valores.

Estos son la lista de parámetros que se pueden configurar desde el **Menu Usuario**:

1.1 Seleccionar tiempos

- T. Abierta Normal (0 - 60 sec.)
- T. Abierta Pulso (0 - 60sec.)
- T. Abierta Cortesía (0 - 60sec)
- Cambiar a modo Cerrado (0 - 300 sec)

1.2 Seleccionar Idioma

- Español
- Inglés
- Francés
- Holandés
- Portugués
- Euskera
- Polaco

1.3 Información

General

- Fecha instalación
- Tipo de operador
 - Low Energy
 - Full Energy Normal
 - Full Energy Cortafuegos

- Nº de serie
- Fecha último mantenimiento
- Versiones

Información del operador

- Nº total de ciclos
- Tiempo de funcionamiento
 - Años
 - Meses
 - Días
 - Horas
 - Minutos

Ciclos último mantenimiento

Último aviso

1.4.- Configuración - Sincronismo - Puertas

Seleccionar puerta

- M1 Operador Maestro
- S1 Operador Esclavo

Sincronización puertas

- Deshabilitado
- Habilitado

Esclusa

- Deshabilitado
- Habilitado

1.5.- Apagar pantalla

- Deshabilitado
- Habilitado



4 LOCALIZACIÓN DE FALLOS Y MODO DE ACTUACIÓN

Tipo de Aviso	Descripción	Posible causa	Posible solución
Aviso 2	Fallo encoder	El motor puede estar bloqueado o el encoder dañado	Analizar si el motor está bloqueado, en caso de que no lo esté revisar que el cable no esté dañado y esté conectado correctamente
Aviso 3	Fallo electrocerradura	La electrocerradura no se puede liberar	Chequear si se puede liberar manualmente la electrocerradura. Si funciona correctamente, revisar la configuración de la electrocerradura y la configuración del test
Aviso 4	Fallo memoria flash	La memoria flash está dañada o desactualizada	Hacer un "parámetros por defecto", si el aviso permanece. Contactar con el servicio técnico, el reemplazo de la placa electrónica puede ser necesario
Aviso 5	Temperatura controlador del motor	Los transistores que controlan el motor están sobrecalentados	El motor estará liberado hasta que la temperatura vuelva al rango de funcionamiento correcto, en ese momento la puerta volverá a funcionar con normalidad. Un reset de la puerta puede facilitar una recuperación más rápida
Aviso 6	Sobreintensidad del motor	Hay sobre intensidad en la entrada del motor	Comprobar si el motor está bloqueado, si el motor está liberado, hacer un reset. Si el aviso permanece después del reset, contactar con el servicio técnico, el reemplazo de la placa electrónica puede ser necesario
Aviso 7	Temperatura del motor	El motor está sobrecalentado	El motor estará liberado hasta que la temperatura vuelva al rango de funcionamiento correcto, en ese momento la puerta volverá a funcionar con normalidad. Un reset de la puerta puede facilitar una recuperación más rápida
Aviso 8	Fotocélula activa	Obstáculo en el área de detección de la fotocélula	Chequear si hay algún obstáculo en el área de detección. Si lo hay, retirarlo. Sino, revisar la configuración y el correcto funcionamiento del sensor. Un reset de la puerta puede facilitar una recuperación más rápida
Aviso 9 (*)	Fotocélula remota activa	Obstáculo en el área de detección de la fotocélula	Chequear si hay algún obstáculo en el área de detección. Si lo hay, retirarlo. Sino, revisar la configuración y el correcto funcionamiento del sensor. Un reset de la puerta puede facilitar una recuperación más rápida
Aviso 10	Radar interno activo	Obstáculo en el área de detección del radar	Chequear si hay algún obstáculo en el área de detección. Si lo hay, retirarlo. Sino, revisar la configuración y el correcto funcionamiento del sensor. Un reset de la puerta puede facilitar una recuperación más rápida.
Aviso 11	Radar externo activo	Obstáculo en el área de detección del radar	Chequear si hay algún obstáculo en el área de detección. Si lo hay, retirarlo. Sino, revisar la configuración y el correcto funcionamiento del sensor. Un reset de la puerta puede facilitar una recuperación más rápida
Aviso 12	Sensor de seguridad activo	Obstáculo en el área de detección del sensor de seguridad	Chequear si hay algún obstáculo en el área de detección. Si lo hay, retirarlo. Sino, revisar la configuración y el correcto funcionamiento del sensor. Un reset de la puerta puede facilitar una recuperación más rápida
Aviso 13 (*)	Sensor de seguridad remoto activo	Obstáculo en el área de detección del sensor de seguridad	Chequear si hay algún obstáculo en el área de detección. Si lo hay, retirarlo. Sino, revisar la configuración y el correcto funcionamiento del sensor. Un reset de la puerta puede facilitar una recuperación más rápida
Aviso 14	Fallo fuente alimentación interna	Alguno de los voltajes internos de la placa está fuera del rango de funcionamiento correcto	Hacer un reset para recuperar el correcto funcionamiento de la placa. Si el aviso continúa, contactar con el servicio técnico, el reemplazo de la placa electrónica puede ser necesario



Tipo de Aviso	Descripción	Posible causa	Posible solución
Aviso 15	Fallo en el voltaje del motor	El voltaje del motor está fuera de rango	Hacer un reset para recuperar el correcto funcionamiento de la placa. Si el aviso continúa, contactar con el servicio técnico, el reemplazo de la placa electrónica puede ser necesario
Aviso 17	Fallo voltaje principal	Nivel del voltaje de alimentación incorrecto	Chequear si la tensión de entrada es correcta. Si es correcta, comprobar el fusible de la fuente de alimentación. Si ambos son correctos, contactar con el servicio técnico, el reemplazo de la placa electrónica o fuente de alimentación puede ser necesario
Aviso 18	Fallo voltaje del sistema	Nivel del voltaje del sistema incorrecto	Hacer un reset para recuperar el correcto funcionamiento de la placa. Si el aviso continúa, contactar con el servicio técnico, el reemplazo de la placa electrónica puede ser necesario
Aviso 19	Temperatura ambiente	La temperatura ambiente está fuera del rango apropiado	El motor estará liberado mientras la temperatura esté fuera del rango correcto. Cuando la temperatura se normalice, la puerta volverá a la normalidad automáticamente. La temperatura máxima alcanzada puede ser chequeada por medio del selector digital. La modificación del rango es posible también a través del selector
Aviso 20	Antiaplastamiento	Ha ocurrido un atrapamiento	Retirar el obstáculo o chequear si hay rozamientos en el movimiento de la puerta
Aviso 23	Emergencia	La señal de emergencia está activa	Dependiendo de la configuración de la señal, el aviso desaparece automáticamente cuando la señal se desactive o será necesario un reset para quitar el aviso
Aviso 24	Antiaplastamiento continuado	Han ocurrido 3 antiaplastamientos seguidos	Retirar el obstáculo o chequear si hay rozamientos en el movimiento de la puerta. Un reset será necesario para recuperar el correcto funcionamiento de la puerta
Aviso 25	Fallo test fotocélula	Fotocélula dañada	Chequear si la configuración de la fotocélula coincide con su configuración en el selector digital. Si es correcto, contactar con el servicio técnico, un reemplazo de la fotocélula podría ser necesario. Temporalmente, se puede usar la configuración Normalmente Cerrada sin test
Aviso 26 (*)	Fallo test fotocélula remota	Fotocélula dañada	Chequear si la configuración de la fotocélula coincide con su configuración en el selector digital. Si es correcto, contactar con el servicio técnico, un reemplazo de la fotocélula podría ser necesario. Temporalmente, se puede usar la configuración Normalmente Cerrada sin test
Aviso 27	Fallo test sensor de seguridad	Sensor de seguridad dañado	Chequear si la configuración del sensor coincide con su configuración en el selector digital. Si es correcto, contactar con el servicio técnico, un reemplazo del sensor podría ser necesario. Temporalmente, se puede usar la configuración Normalmente Cerrada sin test
Aviso 28 (*)	Fallo test sensor de seguridad remoto	Sensor de seguridad dañado	Chequear si la configuración del sensor coincide con su configuración en el selector digital. Si es correcto, contactar con el servicio técnico, un reemplazo del sensor podría ser necesario. Temporalmente, se puede usar la configuración Normalmente Cerrada sin test
Aviso 29 (*)	Aviso en el operador de la otra puerta (M1 o S1)	El el caso de que el display muestre M1 en la parte inferior, indica que hay un aviso en el S1 (o viceversa)	Ir al menú "Seleccionar Puerta" y cambiar de M1 a S1 (o viceversa) para verificar el error en el operador de la otra puerta
Aviso 30	Fallo en el motor o activación del freno pasivo	Freno pasivo dañado o motor desconectado	Chequear si el motor está conectado, entonces hacer un reset para repetir el test. Si el aviso continúa contacte con el servicio técnico, un reemplazo de la placa electrónica o el motor podrían ser necesarios



Tipo de Aviso	Descripción	Posible causa	Posible solución
Aviso 34	Fallo de comunicación	Hay un fallo de comunicación entre los dos operadores	Chequear si el cable de comunicación están instalados correctamente. Hacer un reset puede facilitar la recuperación del error. Si el problema persiste, chequear la configuración de los operadores
Aviso 35	Reset incompleto	El operador no puede hacer un RESET	Chequea si la puerta está bloqueada por algún dispositivo u obstáculo
Aviso 36	Fallo en liberación de la electrocerradura	La electrocerradura está bloqueada	Ajustar mecánicamente bien la electrocerradura. Configurar los parámetros de ayuda para electrocerraduras: "Tiempo de retardo" y "Fuerza de retroceso".

(*) Estos errores sólo se pueden activar si dos placas están conectadas mediante el protocolo CAN.

5 SERVICIO DE ASISTENCIA TÉCNICA

Para cualquier consulta o asistencia técnica contacte con nuestro servicio postventa en el teléfono 902501694 o enviando un e-mail a service@erreka.com.

Para una mayor durabilidad, fiabilidad y seguridad, le recomendamos realice revisiones periódicas [[MINIMO 2 ANUALES]], Erreka le ofrece diferentes tipos de mantenimientos periódicos que se adaptarán a las necesidades de cada equipo.

Erreka cuenta con un programa de reciclaje y formación de sus técnicos homologados que le garantiza una asistencia con la máxima profesionalidad.



1 MANTENIMIENTO

1.1 Mantenimiento del equipo

De conformidad con la norma europea UNE EN 16005 el propietario de la puerta deberá contratar con una empresa autorizada un servicio de mantenimiento que asegure el buen funcionamiento de la misma y de todos los dispositivos de seguridad.

1.2 Tareas de mantenimiento reservadas al usuario

Las tareas de mantenimiento que puede realizar el usuario son exclusivamente las de mantenimiento del orden y limpieza en la zona de la puerta.

No use agua a presión ni productos abrasivos.

No esponga ninguna parte de la puerta a los álcalis (amoniaco o similares).

Limpie los cristales periódicamente con productos específicos para cristal que no dañen el aluminio.

Limpie el resto de la puerta con un paño humedecido en agua con jabón neutro.

1.3 Recambios

Todos los recambios deben ser originales de ERREKA ACCESOS AUTOMÁTICOS y deben ser instalados por personal técnico de ERREKA.

En caso de realizar intervenciones por parte de personal no autorizado, ERREKA no se hará responsable en ningún caso de daños que puedan ser ocasionados.



2 GARANTÍA

La GARANTIA será de 1 año a partir de la entrega de la instalación (protocolo de entrega de instalación) siempre y cuando exista un contrato de mantenimiento con el Servicio Técnico de Erreka y se hayan realizado los pagos, tanto de la instalación, como del contrato de mantenimiento.

3

LIBRO DE MANTENIMIENTO

Datos generales de la instalación

Marca:

Nº de Serie:

Operador:

Tipo de puerta:

- PREMIS 200
- PREMIS 200M

- LOW ENERGY
- FULL ENERGY - NORMAL
- FULL ENERGY - CORTAFUEGOS

Configuración:

- PUERTA BATIENTE INDIVIDUAL
- PUERTA BATIENTE DOBLE

Uso de la instalacion: PUBLICO

PRIVADO

Salida de Emergencia: SI

NO

Fecha - Instalacion:.....

Fecha Entrega - Instalacion:.....

Instalador

Empresa:

Población:

Dirección:

Telf:

Fax:



Propietario

Empresa:

Población:

Dirección:

Telf:

Fax:

CHECK LISTS DE LA INSTALACIÓN

Elementos mecánicos / eléctricos	OK	No OK	Observaciones
Fijación Tope final de carrera			
Fijación tornillos cobertor			
Fijación de los tornillos de los brazos			
Interruptor lateral			
Modo manual (Fuerza del muelle)			
Freno pasivo (Micro switch)			
Electrobloqueo			
Parámetros puerta: velocidad, etc.			
Cuadro de maniobras			
Motor			
Selector de funciones			
Llave exterior			
Mando a distancia			

Elementos de seguridad	OK	No OK	Observaciones
Sensibilidad puerta (atrapamiento)			
Sensor de seguridad en Apertura			
Sensor de seguridad en Cierre			
Alarma de incendio			
Stop			
Corta fuegos			
Protecciones de seguridad mecánicas			

Elementos de activación	OK	No OK	Observaciones
Pulsadores de activación			
Sensor infra-rojo			
Mando a distancia			
Radars de micro-ondas			
Pulsador (discapacitado)			
Otros:			

Documentación	OK	No OK	Observaciones
Explicación de funcionamiento			
Entrega manual de usuario			
Libro de mantenimiento			
Documentación marcado CE			



OPERACIONES DE MANTENIMIENTO

1. Limpieza y ajustes - Operador	M	1	2	3
Limpieza interior del operador	X			
Limpieza y verificación del estado de los brazos	X			
Lubricar partes mecánicas con movimiento	X			
Revisión del motor	X			
Revisión y Ajustes de fijación: Operador, brazos, topes laterales y cobertor	X			

2. Ajustes y verificación - Conexiones electricas	M	1	2	3
Revisión y ajuste de cableado del Cuadro Electrónico	X			
Revisión del estado cables en la Fuente de Alimentación	X			

3. Limpieza y ajustes - Puerta y bisagras	M	1	2	3
Revisión y ajustes en la Puerta: Solapes, encuentros, cepillos, fijación vidrio, fricción, etc.	X			
Revisión y ajuste del cerrojo / cerradura	X			
Revisión del Modo MANUAL (Fuerza muelle + Freno pasivo)	X			
Revisión y lubricación de las bisagras	X			

4. Verificación de los elementos de seguridad y activación	M	1	2	3
Revisión y ensayo: Sensor de seguridad en Apertura	X			
Revisión y ensayo: Sensor de seguridad en Cierre	X			
Revisión y ensayo: Cierre mecánico (electro bloqueo)	X			
Revisión y ensayo: Anti-aplastamiento	X			
Revisión y ensayo: Señal de emergencia	X			
Revisión y ensayo: Freno pasivo	X			
*Revisión y ensayo: Señal de Stop	X			
*Revisión y ensayo: Corta fuegos	X			
Revisión y ensayo: Selector digital / Selector mecánico	X			
Ajuste parámetros de la puerta: Velocidad, frenada, etc	X			
Revisión y ensayo: Llave exterior	X			
Revisión y ajuste: Sensores o radares de activación	X			
Revisión y ajuste: Periféricos (pulsadores, tarjeteros, etc)	X			

M: Cada vez que se hace el mantenimiento



CAMBIOS EN LA INSTALACIÓN

Fecha: / /	Técnico (código):
Descripción:	
.....	
.....	
.....	Firma

Fecha: / /	Técnico (código):
Descripción:	
.....	
.....	
.....	Firma

Fecha: / /	Técnico (código):
Descripción:	
.....	
.....	
.....	Firma



Fecha: / /	Técnico (código):
Descripción:	
.....	
.....	
.....	Firma

Fecha: / /	Técnico (código):
Descripción:	
.....	
.....	
.....	Firma

CAMBIOS EN LA INSTALACIÓN

Fecha: / / Técnico (código):
Descripción:
.....
.....
..... Firma

Fecha: / / Técnico (código):
Descripción:
.....
.....
..... Firma

Fecha: / / Técnico (código):
Descripción:
.....
.....
..... Firma



Fecha: / / Técnico (código):
Descripción:
.....
.....
..... Firma

Fecha: / / Técnico (código):
Descripción:
.....
.....
..... Firma

REVISIONES DE MANTENIMIENTO

Fecha: / /Técnico (código):

Fdo Erreka

Fdo Cliente

Fecha: / /Técnico (código):

Fdo Erreka

Fdo Cliente

Fecha: / /Técnico (código):

Fdo Erreka

Fdo Cliente

Fecha: / /Técnico (código):

Fdo Erreka

Fdo Cliente

Fecha: / /Técnico (código):

Fdo Erreka

Fdo Cliente

Fecha: / /Técnico (código):

Fdo Erreka

Fdo Cliente

Fecha: / /Técnico (código):

Fdo Erreka

Fdo Cliente

Fecha: / /Técnico (código):

Fdo Erreka

Fdo Cliente

Fecha: / /Técnico (código):

Fdo Erreka

Fdo Cliente

Fecha: / /Técnico (código):

Fdo Erreka

Fdo Cliente



REVISIONES DE MANTENIMIENTO

Fecha: / /Técnico (código):

Fdo Erreka Fdo Cliente

Fecha: / /Técnico (código):

Fdo Erreka Fdo Cliente

Fecha: / /Técnico (código):

Fdo Erreka Fdo Cliente

Fecha: / /Técnico (código):

Fdo Erreka Fdo Cliente

Fecha: / /Técnico (código):

Fdo Erreka Fdo Cliente

Fecha: / /Técnico (código):

Fdo Erreka Fdo Cliente

Fecha: / /Técnico (código):

Fdo Erreka Fdo Cliente

Fecha: / /Técnico (código):

Fdo Erreka Fdo Cliente

Fecha: / /Técnico (código):

Fdo Erreka Fdo Cliente

Fecha: / /Técnico (código):

Fdo Erreka Fdo Cliente



REVISIONES DE MANTENIMIENTO

Fecha: / /Técnico (código):

Fdo Erreka

Fdo Cliente

Fecha: / /Técnico (código):

Fdo Erreka

Fdo Cliente

Fecha: / /Técnico (código):

Fdo Erreka

Fdo Cliente

Fecha: / /Técnico (código):

Fdo Erreka

Fdo Cliente

Fecha: / /Técnico (código):

Fdo Erreka

Fdo Cliente

Fecha: / /Técnico (código):

Fdo Erreka

Fdo Cliente

Fecha: / /Técnico (código):

Fdo Erreka

Fdo Cliente

Fecha: / /Técnico (código):

Fdo Erreka

Fdo Cliente

Fecha: / /Técnico (código):

Fdo Erreka

Fdo Cliente

Fecha: / /Técnico (código):

Fdo Erreka

Fdo Cliente



REVISIONES DE MANTENIMIENTO

Fecha: / /Técnico (código):

Fdo Erreka Fdo Cliente

Fecha: / /Técnico (código):

Fdo Erreka Fdo Cliente

Fecha: / /Técnico (código):

Fdo Erreka Fdo Cliente

Fecha: / /Técnico (código):

Fdo Erreka Fdo Cliente

Fecha: / /Técnico (código):

Fdo Erreka Fdo Cliente

Fecha: / /Técnico (código):

Fdo Erreka Fdo Cliente

Fecha: / /Técnico (código):

Fdo Erreka Fdo Cliente

Fecha: / /Técnico (código):

Fdo Erreka Fdo Cliente

Fecha: / /Técnico (código):

Fdo Erreka Fdo Cliente

Fecha: / /Técnico (código):

Fdo Erreka Fdo Cliente



REVISIONES DE MANTENIMIENTO

Fecha: / /Técnico (código):

Fdo Erreka

Fdo Cliente

Fecha: / /Técnico (código):

Fdo Erreka

Fdo Cliente

Fecha: / /Técnico (código):

Fdo Erreka

Fdo Cliente

Fecha: / /Técnico (código):

Fdo Erreka

Fdo Cliente

Fecha: / /Técnico (código):

Fdo Erreka

Fdo Cliente

Fecha: / /Técnico (código):

Fdo Erreka

Fdo Cliente

Fecha: / /Técnico (código):

Fdo Erreka

Fdo Cliente

Fecha: / /Técnico (código):

Fdo Erreka

Fdo Cliente

Fecha: / /Técnico (código):

Fdo Erreka

Fdo Cliente

Fecha: / /Técnico (código):

Fdo Erreka

Fdo Cliente



REVISIONES DE MANTENIMIENTO

Fecha: / /Técnico (código):

Fdo Erreka Fdo Cliente

Fecha: / /Técnico (código):

Fdo Erreka Fdo Cliente

Fecha: / /Técnico (código):

Fdo Erreka Fdo Cliente

Fecha: / /Técnico (código):

Fdo Erreka Fdo Cliente

Fecha: / /Técnico (código):

Fdo Erreka Fdo Cliente

Fecha: / /Técnico (código):

Fdo Erreka Fdo Cliente

Fecha: / /Técnico (código):

Fdo Erreka Fdo Cliente

Fecha: / /Técnico (código):

Fdo Erreka Fdo Cliente

Fecha: / /Técnico (código):

Fdo Erreka Fdo Cliente

Fecha: / /Técnico (código):

Fdo Erreka Fdo Cliente



REVISIONES DE MANTENIMIENTO

Fecha: / /Técnico (código):

Fdo Erreka

Fdo Cliente

Fecha: / /Técnico (código):

Fdo Erreka

Fdo Cliente

Fecha: / /Técnico (código):

Fdo Erreka

Fdo Cliente

Fecha: / /Técnico (código):

Fdo Erreka

Fdo Cliente

Fecha: / /Técnico (código):

Fdo Erreka

Fdo Cliente

Fecha: / /Técnico (código):

Fdo Erreka

Fdo Cliente

Fecha: / /Técnico (código):

Fdo Erreka

Fdo Cliente

Fecha: / /Técnico (código):

Fdo Erreka

Fdo Cliente

Fecha: / /Técnico (código):

Fdo Erreka

Fdo Cliente

Fecha: / /Técnico (código):

Fdo Erreka

Fdo Cliente



SERVICIO DE ASISTENCIA TÉCNICA

902 501 694

service@erreka.com

www.erreka.com



Erreka
Bº Ibarreta s/n
20577 Antzuola (Gipuzkoa)
T. 943 786 150
F. 943 787 072
info@erreka.com
www.erreka.com

